



Dźwignia



Napęd zębaty

1.0 OPIS PRODUKTU

Dostępne rozmiary:

- 1 ½ – 6"/DN40 – DN150.

Maksymalne ciśnienie robocze:

- Obsługuje ciśnienie sięgające 1000 psi/ 6894 kPa/ 69 barów.

Zastosowanie:

- Dwuelementowy zawór z korpusem typu „koniec-wejście”, wyposażony w kulę pływającą.
- Przeznaczony do zastosowań wymagających pełnego otwarcia lub odcięcia; w przypadku standardowych zaworów kulowych nie zaleca się dławienia.

2.0 CERTYFIKATY/ATESTY

Zgodny z normami ASME A17.1-2007/CSA B44-07 oraz NACE.

ZAWSZE NALEŻY SPRAWDZAĆ INFORMACJE ZNAJDUJĄCE SIĘ NA KOŃCU TEGO DOKUMENTU,
ODNOSZĄCE SIĘ DO MONTAŻU, KONSERWACJI I POMOCY TECHNICZNEJ DLA PRODUKTU.

Nr systemowy		Lokalizacja	
Przedstawił		Data	

Sekcja specjalna		Paragraf	
Zatwierdził		Data	

3.0 SPECYFIKACJE – MATERIAŁ

Korpus i zaślepka: żeliwo sferoidalne zgodne z ASTM A395

Kula: (rodzaj należy zaznaczyć przy składaniu zamówienia)

Standard: stal węglowa, chromowana.

Opcja: stal nierdzewna 316.

Trzpień: ten sam materiał, jaki jest przewidziany dla kuli (patrz powyżej).

Gniazda: politetrafluoroetylen (PTFE) wzmacniany szkłem.

Uszczelnienia: fluoroelastomer (kod koloru – pasek niebieski). Zakres temperatur od +20 °F do +250 °F/od -7 °C do +121 °C.
NIEZALECANE DO GORĄCEJ WODY ANI PARY.

Napędy:

Dźwignia: (rodzaj należy zaznaczyć przy składaniu zamówienia)

1 ½ – 3"/DN40 – DN80: Stal węglowa, ocynkowana, uchwyt z tworzywa.

4 i 6"/DN100 i DN150: stal węglowa, emaliowany.

Opcjonalne wyposażenie: stal nierdzewna

Przekładnia (do napędu zaworu): (rodzaj należy zaznaczyć przy składaniu zamówienia)

Standard: Ręczna z kółkiem.

Opcjonalne wyposażenie: stal nierdzewna.

Wspornik dźwigni: stal walcowana na gorąco, pokryta czarną emalią.

Śruby/podkładki wspornika: stal walcowana na zimno, ocynkowana.

Siłowniki napędu: elektryczne, pneumatyczne i hydrauliczne.

Elementy napędu ze zintegrowaną blokadą: stal węglowa tłoczona, cynkowana.

4.0 WYMIARY

Zawór kulowy serii 726

z uchwytem standardowym

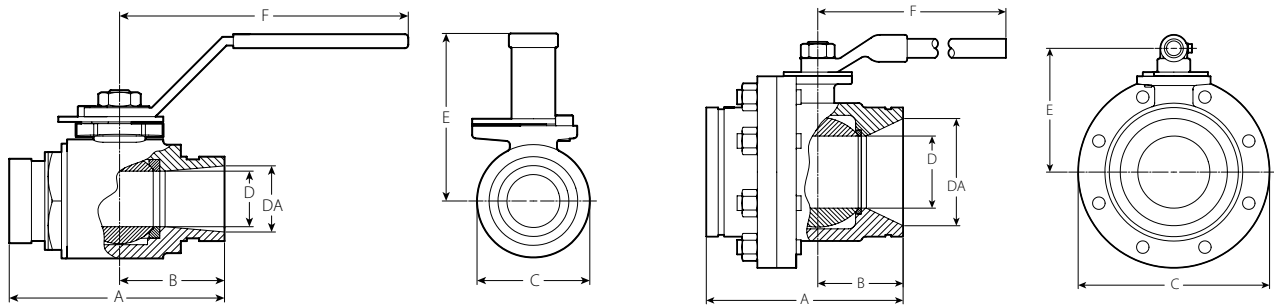

1 1/2 – 3"/DN40 – DN80

4 – 6"/DN100 – DN150

Rozmiar		Wymiary							Masa
Nominalny	Rzeczywista średnica zewnętrzna	A	B	C	D	DA	E	F	Ok. (każdy)
cale DN	cale mm	cale mm	cale mm	cale mm	cale mm	cale mm	cale mm	cale mm	funty kg
1 1/2 DN40	1.900 48,3	5.13 130	2.36 60	2.75 70	1.25 32	1.50 38	3.00 76	7.00 178	4.4 2,0
2 DN50	2.375 60,3	5.50 140	2.48 63	3.25 83	1.50 38	2.00 51	3.38 86	7.00 178	6.5 2,9
2 1/2	2.875 73,0	6.30 160	2.80 71	4.00 102	2.00 51	2.50 64	4.00 102	9.88 251	10.4 4,7
DN65	3.000 76,1	6.30 160	2.80 71	4.00 102	2.00 51	2.50 64	4.00 102	9.88 251	10.4 4,7
3 DN80	3.500 88,9	6.60 168	3.15 80	4.88 124	2.50 64	3.00 76	4.63 118	10.00 254	14.9 6,8
4 DN100	4.500 114,3	8.30 211	3.35 85	7.75 197	3.00 76	4.00 102	5.50 140	15.75 400	41.5 18,8
	6.500 165,1	10.10 257	4.53 115	9.88 251	4.00 102	6.00 152	6.88 175	18.13 461	78.5 35,6
6 DN150	6.625 168,3	10.10 257	4.53 115	9.88 251	4.00 102	6.00 152	6.88 175	18.13 461	78.5 35,6

4.1 WYMIARY

Zawór kulowy serii 726 z przekładnią

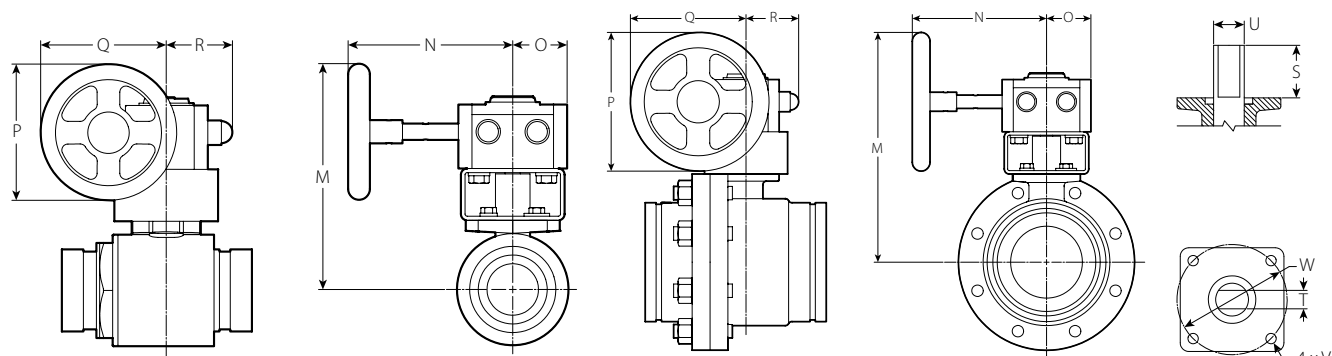

1 1/2 - 3"/DN40 - DN80

4 - 6"/DN100 - DN150

Rozmiar		Wymiary											Masa
Nominalny cale DN	Rzeczywista średnica zewnątrzna cale mm	M cale mm	N cale mm	O cale mm	P cale mm	Q cale mm	R cale mm	N cale mm	P cale mm	U cale mm	V metryczne	W cale mm	Około (każdy) funty kg
1 1/2 DN40	1.900 48,3	6.38 162	4.88 124	1.63 41	3.94 100	3.75 95	2.00 51	0.81 21	0.35 9	0.56 14	M6 x 1,00	1.97 50	7.1 3,2
2 DN50	2.375 60,3	6.63 168	4.88 124	1.63 41	3.94 100	3.75 95	2.00 51	0.81 21	0.35 9	0.56 14	M6 x 1,00	1.97 50	9.1 4,1
2 1/2	2.875 73,0	6.88 175	4.88 124	1.63 41	3.94 100	3.75 95	2.00 51	1.00 25	0.47 12	0.75 19	M8 x 1,25	2.76 70	12.9 5,9
DN65	3.000 76,1	6.88 175	4.88 124	1.63 41	3.94 100	3.75 95	2.00 51	1.00 25	0.47 12	0.75 19	M8 x 1,25	2.76 70	12.9 5,9
3 DN80	3.500 88,9	8.00 203	7.38 187	2.00 51	5.00 125	4.50 114	2.25 57	1.03 26	0.47 12	0.75 19	M8 x 1,25	2.76 70	20.0 9,1
4 DN100	4.500 114,3	10.00 254	7.38 187	2.00 51	5.00 125	4.50 114	2.25 57	1.64 42	0.55 14	0.75 19	M10 x 1,50	4.02 102	44.7 20,3
	6.500 165,1	13.00 330	9.00 229	2.88 73	8.00 200	6.38 162	3.13 80	1.98 50	0.67 17	1.02 26	M10 x 1,50	4.02 102	89.0 40,4
6 DN150	6.625 168,3	13.00 330	9.00 229	2.88 73	8.00 200	6.38 162	3.13 80	1.98 50	0.67 17	1.02 26	M10 x 1,50	4.02 102	89.0 40,4

5.0 WYDAJNOŚĆ

Maksymalne ciśnienie robocze

Rozmiar zaworu		Maksymalne ciśnienie robocze psi kPa
Nominalny cale DN	Rzeczywista średnica zewnętrzna cale mm	
1 ½ – 3 DN40 – DN80	1.900 – 3.5000 48,3 – 88,9	1000 6895
4 – 6 DN100 – DN150	4.500 – 6.625 114,3 – 168,3	800 5516

5.1 WYDAJNOŚĆ

Charakterystyka przepływu

W tabelach poniżej przedstawione zostały wartości Cv dla przepływu wody o temperaturze +60 °F/+16 °C.

Wzory do obliczenia wartości Cv

$$\Delta P = \frac{Q^2}{C_v^2}$$

$$Q = C_v \times \sqrt{\Delta P}$$

Gdzie:

Q = Przepływ (GPM)

ΔP = Spadek ciśnienia (psi)

Cv = Współczynnik przepływu

Rozmiar zaworu		Współczynnik przepływu
Nominalny	Rzeczywista średnica zewnętrzna	Pełne otwarcie
cale DN	cale mm	Cv Kv
1 ½ DN40	1.900 48,3	130 112
2 DN50	2.375 60,3	180 156
2 ½	2.875 73,0	340 294
DN65	3.000 76,1	340 294
3 DN80	3.500 88,9	600 519
4 DN100	4.500 114,3	650 562
	6.500 165,1	800 692
6 DN150	6.625 168,3	800 692

5.2 WYDAJNOŚĆ

Wymagany moment obrotowy

Poniższy wykres przedstawia wartości momentu obrotowego wymaganego do sterowania zaworami kulowymi serii 726 firmy Victaulic dla różnych ciśnień roboczych. Wykres ten może zostać użyty do określenia wymogów dotyczących opcjonalnej przekładni lub zdalnego siłownika elektrycznego lub pneumatycznego. Aby zapoznać się z zaleceniami dotyczącymi przekładni i siłowników należy skontaktować się z firmą Victaulic.

Przedstawione wartości momentu obrotowego pochodzą z danych uzyskanych podczas testów przeprowadzonych przy użyciu wody o temperaturze otoczenia. Wszystkie wartości momentu obrotowego odnoszą się do normalnych warunków pracy, w których przewidywana korozja jest niewielka, a czynnik jest czysty i nie ma właściwości ściernych. Przedstawione na wykresie wartości momentu obrotowego należy przemnożyć przez odpowiedni współczynnik wymieniony poniżej.

Współczynnik rozruchowy:

Jeżeli zawory kulowe nie pracują w sposób ciągły, będą wymagały dodatkowego momentu rozruchowego. Współczynnik rozruchowy mieszczący się w przedziale pomiędzy 2:1 a 3:1 należy zastosować do obrócenia kuli po tym, jak stan statyczny trwał przez ponad kilka godzin.

Współczynniki momentów obrotowych dla typowych płynów używanych w przemyśle:

- Woda i inne płyny – 1,0
- Gazy suche – 1,5 – 2,0

Współczynnik sterowania:

Zalecany jest minimalny współczynnik o wartości 1,2 dla zaworów sterowanych bezpośrednio, a 1,5 dla zespołów trójdrogowych. Należy stosować wartość współczynnika rozruchowego lub współczynnika medium, w zależności od tego, która z tych wartości jest wyższa.

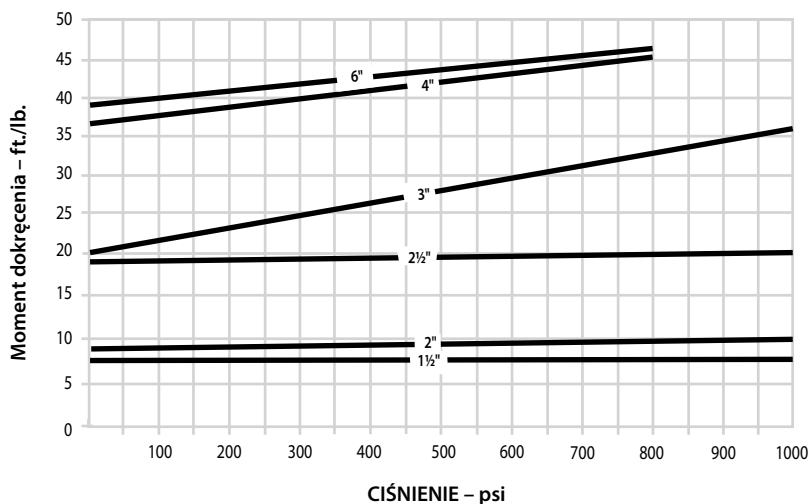

5.3 WYDAJNOŚĆ

System numeracji zaworu serii 726

B - 020 - 1 1 6 6 - 16

Typ	Rzeczywista śred.zew. cale/mm	Kod rozmiaru	Ciśnienie znamionowe	Korpus	Kula i trzpień	Gniazdo	Napęd
B	1.900/48,3	014	1 – 1000 psi	1 – żeliwo ²	2 – stal nierdzewna 316	6 – wzmocnione PTFE	00 – zawór bez napędu
	2.375/60,3	020	8 – 800 psi ³	9 – specjalne ¹	6 – chromowana stal węglowa	9 – specjalne ¹	16 – dźwignia 2-pozycyjna z urządzeniem blokującym odpornym na manipulację
	2.875/73,0	024					19 – blokada – bez uchwytu
	3.000/76,1	761					20 – przekładnia
	3.500/88,9	030					21 – przekładnia z pamięcią
	4.500/114,3	040					22 – przekładnia z kołem łańcuchowym
	6.500/165,1	060					23 – przekładnia zgodna z AWWA
	6.625/168,3	165					Nakrętka kwadratowa
							29 – przekładnia niestandardowa ¹

UWAGI:

(1) Wymagane informacje.

(2) Wszystkie zawory z korpusem żelaznym są zgodne z wymogami NACE.

(3) Wartość znamionowa ciśnienia dotyczy wyłącznie rozmiarów 4 i 6”.

6.0 INFORMACJE

! OSTRZEŻENIE



- Przed przystąpieniem do montażu, demontażu, regulacji lub konserwacji produktów do instalacji rurowych firmy Victaulic należy przeczytać i zrozumieć wszystkie zamieszczone w tym podręczniku instrukcje.
- Przed przystąpieniem do montażu, demontażu, regulacji lub konserwacji armatury firmy Victaulic należy rozhermetyzować i opróżnić instalację rurową.
- Zawsze nosić okulary ochronne, kask i obuwie ochronne.

Niezastosowanie się do tych instrukcji może spowodować śmierć bądź poważne obrażenia ciała i uszkodzenie mienia.

7.0 MATERIAŁY REFERENCYJNE

[17.22: Zawór kulowy serii 726S ze stali nierdzewnej](#)

[26.01: Dane projektowe Victaulic](#)

[29.01: Zasady i warunki sprzedaży firmy Victaulic](#)

[I-100: Podręcznik montażu Victaulic](#)

[I-ENDCAP: Instrukcje montażu zaślepek Victaulic](#)

Odpowiedzialność użytkownika za wybór odpowiedniego produktu

Każdy użytkownik ponosi odpowiedzialność za wybór odpowiedniego produktu Victaulic do danego zastosowania zgodnie z normami branżowymi i specyfikacją projektową, kodeksami budowlanymi i przepisami, a także zgodnie z instrukcjami wydajności, konserwacji, bezpieczeństwa i ostrzeżeniami firmy Victaulic. Nic w tym lub innych dokumentach, żadne rekomendacje ustne, porady lub opinie pracowników Victaulic nie zmieniają, nie zastępują ani nie uchylają żadnego zapisu standardowych warunków sprzedaży, instrukcji montażu lub niniejszego zastrzeżenia firmy Victaulic.

Prawa do własności intelektualnej

Żadne stwierdzenie znajdujące się w niniejszym dokumencie dotyczące możliwości zastosowania dowolnego materiału, produktu, usługi lub projektu nie stanowi przyznania jakiegokolwiek gwarancji podlegającej przepisom prawa patentowego lub innych praw własności intelektualnej firmy Victaulic lub jej podmiotów zależnych dotyczących zastosowania lub projektu; nie stanowi też rekomendacji zastosowania takich materiałów, produktów, usług lub projektu naruszających jakikolwiek patent lub inne prawo własności intelektualnej. Terminy „opatentowany” lub „złożony wniosek patentowy” odnoszą się do patentów wzorów przemysłowych lub użytkowych, lub wniosków patentowych dla wyrobów i/lub sposobów użytkowania w USA i/lub innych krajach.

Uwaga

Niniejszy produkt zostanie wyprodukowany przez firmę Victaulic lub zgodnie ze specyfikacjami firmy Victaulic. Wszystkie produkty muszą zostać zamontowane zgodnie z aktualnymi instrukcjami instalacji/ montażu firmy Victaulic. Firma Victaulic zastrzega sobie prawo do zmiany specyfikacji produktu, konstrukcji i standardowego wyposażenia bez powiadomienia oraz bez żadnych zobowiązań.

Montaż

W przypadku montowania produktu należy zawsze zapoznać się z Podręcznikiem montażu Victaulic lub instrukcją montażu produktu. Podręcznik jest dołączony do każdej dostawy produktów Victaulic z danymi dotyczącymi montażu i dostępny jest także w formacie PDF na stronie internetowej www.victaulic.com.

Gwarancja

Aktualny cennik można znaleźć w części poświęconej gwarancji lub skontaktować się z firmą Victaulic.

Znaki towarowe

Victaulic i inne oznaczenia Victaulic są znakami towarowymi lub zarejestrowanymi znakami towarowymi firmy Victaulic Company i/lub jej spółek zależnych w USA i/lub innych krajach.